

MODELO: **VRP13**

Vitrina expositora refrigerada de Carro para pescado. Serie VRP

Fortalezas

- ✓ *El sistema de control tiene una mayor precisión en el control de la temperatura. Mayor facilidad para el ajuste del intervalo de temperaturas que deseamos conseguir.*
- ✓ *En el interior del equipo se encuentra un desagüe para la evacuación de líquidos de limpieza o por rotura de algún recipiente.*
- ✓ *Todas las unidades condensadoras son comprobadas al 100%, en cámara de Helio para la detección de la fuga de gas.*
- ✓ *Incorporación de la iluminación LED, llegando a reducir el consumo energético.*
- ✓ *Infrico está auditado y certificado por la organización internacional AENOR en ISO 9001:2015 (Calidad); ISO 14001:2015 (Medio Ambiente); OSHAS 18001:2007 (Seguridad y Salud al trabajador), y por INTERTEK conforme con UL 471 y NSF 7.*



VRP13



MODELO	Dimension (mm)			Nº Estantes	Nº Puertas	Superficie Exposición (m ²)	Volumen cámara (L)	Volumen bruto (L)	Regimen Temp. (°C)	Ref.	Carga Gas (gr.)	Peso Neto (Kg.)
	Largo	Fondo	Alto									
VRP13	1320	850	1275	-	-	0,75	115	1430	-1°C/+1°C	R134a	360	134

MODELO: **VRP13**

Vitrina expositora refrigerada de Carro para pescado. Serie VRP

CARACTERISTICAS ESTANDAR

➤ Exterior

- Exterior y carro en Acero Inox AISI 304,
- Cristal recto templado,
- Encimera de trabajo en Acero Inox AISI 304,
- Puertas correderas traseras,
- Ruedas con diámetro de 100 mm. Traseras con freno.

➤ Interior

- Interior en Acero Inox AISI 304,
- Desagüe en el interior de la cámara,
- Iluminación LED.

➤ Aislamiento

- Aislamiento de poliuretano inyectado a alta presión libre de CFC's con densidad 40 Kg/m³,
- Zero ODP and Low GWP.

➤ Refrigeración

- Temperatura regulada por un controlador digital,
- Desescarche manual,
- Sistema de Condensación Ventilada,
- Sistema de Evaporación estática + placa,
- Clase climática 4 (30°C, 55HR).

➤ Eléctrica

- Conexión eléctrica: 230 V / 1 ph / 50 Hz.



OPCIONAL

- Conexión eléctrica 220 V / 1 ph / 60 Hz,
- Conexión eléctrica 115 V / 1 ph / 60 Hz..

MODELO	Dimensiones Paletización (mm)			Peso Palet (Kg.)	Potencia (W)	Comp. (HP)	Potencia frigorífica (W a -10°C)	Consumo (kWh/24h)	Inten. (A)	Nivel Ruido (dB)	Container 20' / 40' / 40'HC	Trailer
	Largo	Fondo	Alto									
VRP13	1430	1050	1310	172	475	1/4	464	6,7	3,1	56,9	8 / 16 / 32	36

MODELO: **VRP13** *Vitrina expositora refrigerada de Carro para pescado. Serie VRP*

VISTA GENERAL

ALZADO

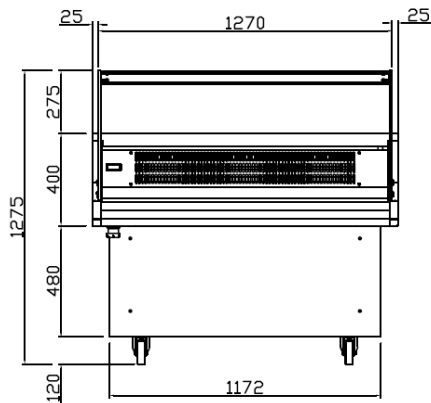

VRP13

PLANTA

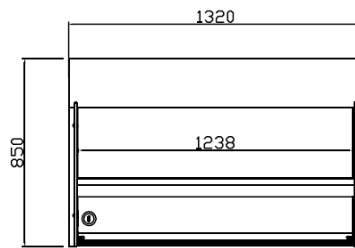

PERFIL

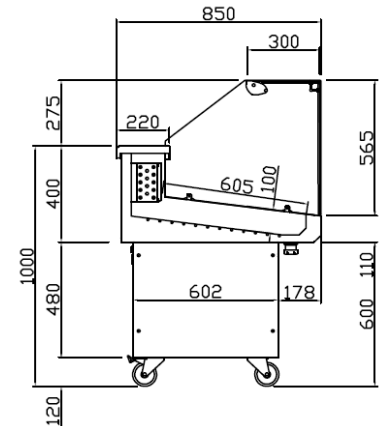

CONEXIONES

